

製品情報

『プレフィーダー』BX450型（型紙自動供給装置）

コンベヤ上に積んだカートン・打ち抜きされた型紙の束を、リフターで持ち上げ、エアでさばいて刺身状にし、紙箱製造装置（サックマシン）へ所定量供給する装置。

主な型紙は、牛乳パック・酒パック、アイス・チョコ・カレーの箱、ティッシュ箱。ワークに合わせた機械が色々ございます。お気軽にご相談ください。

仕様(参考)	供給枚数	MAX 3000 枚/分
	ワーク寸法	W190×L130～W450×L450
価格(参考)	900万円～	

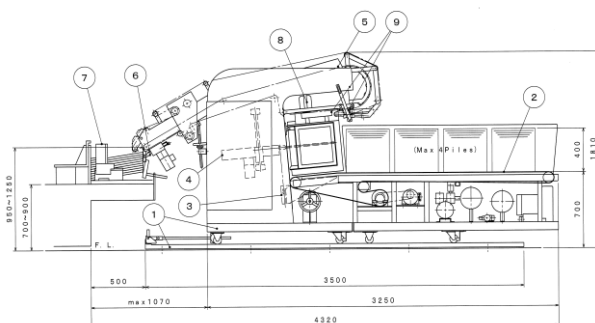
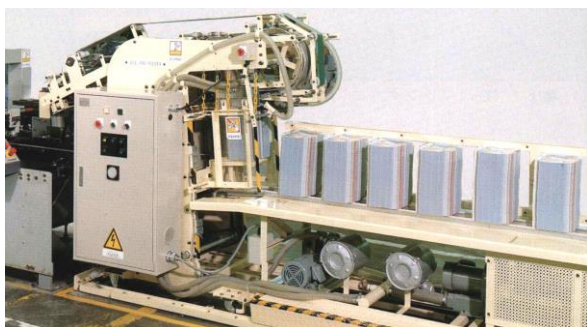

『オートローダー』BX15型（製本用折丁自動供給装置）

束になった折丁を多少さばいてコンベヤに傾けて載せて頂くと、自動的に製本用丁合機に所要量を適時供給する装置。薄い紙や折られた紙などの積み上げると不安定なものも紙詰まりや荷崩れせずに供給。

無線綴用・平綴用・中綴用とそれぞれ仕様が異なります。お気軽にご相談ください。

仕様(参考)	供給枚数	200 部/分
	ワーク寸法	W210×L100～W410×L300
価格(参考)	300万円～	

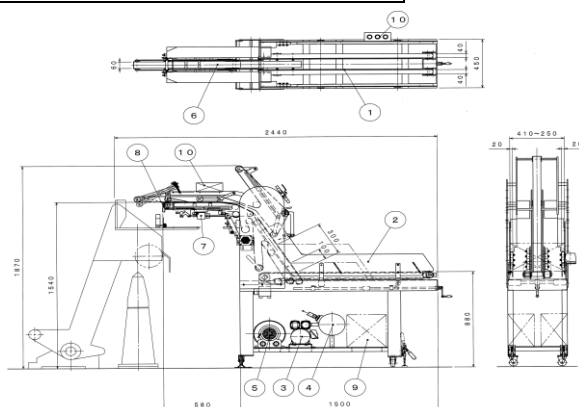

～そろそろ更新時期ではございませんか？～

1991年・1997年にピークを迎えた印刷産業。デジタル化が進み、ピーク時の60%の出荷額になりましたが「やはり紙じゃない」という声も根強くあります。頑丈な機械も老朽化し、修繕だけでは補えません。使用状況を確認して頂き、更新の提案をお願い致します。

TOM 山田機械工業株式会社

url : <http://www.tom-yamada.co.jp/>
e-mail : sales@tom-yamada.co.jp

東部営業部 Tel. 043(498)1000
西部営業部 Tel. 079(560)0885
名古屋営業所 Tel. 052(361)2101